

SCHEDA TECNICA PRODOTTO PRODUCT DATA SHEET

STP-551
rev. 5 08/02/11

pagina / page
1 di / of 3

ns. codice / our code	551
ns. descrizione / our description	tappo funghetto flip-top Ø24/410 - anello di tenuta - foro erogazione Ø5mm e 2,5mm <i>mushroom flip-top cap Ø24/410 - sealing ring - dispensing orifice Ø5mm and 2,5mm</i>

descrizione / description	materiale / material	note / remarks
tappo / cap	PP COPOLIMERO <i>PP COPOLYMER</i>	food compatibile <i>food compatible</i>
	MASTERBATCH	atossico e senza metalli pesanti <i>atoxic, no heavy metal</i>

peso / weight	5,9 gr. (±0,1)
imballo / packaging	scatole da 3500 pezzi <i>3500 pieces per box</i>
dimensioni / dimensions	disegno tecnico articolo 551 del 19/11/2004 revisione nr. 1 del 15/03/2007 <i>technical drawing art. 551 dated 19/11/2004 revision nr. 1 dated 15/03/2007</i>

note e raccomandazioni / notice & recommendation

forza di chiusura <i>closure torque</i>	min 1,0 N x m	max 1,5 N x m
effetti causati da eccessivo avvvitamento <i>excessive screwing torque effect</i>	deformazione del tappo e dell'anello di tenuta, probabile perdita, sbiancature su superficie del tappo, immediata o ritardata rottura <i>cap deformation, sealing ring inefficiency, probable leaking, white stress marks on cap surface, immediate or delayed breaking</i>	
effetti causati da debole avvvitamento <i>poor torque screwing effect</i>	inefficacia dell'anello di tenuta, perdita di liquido <i>sealing ring inefficiency, liquid leakage</i>	
stoccaggio <i>storage</i>	conservazione del prodotto a temperatura non inferiore a 15°C <i>store the caps at a temperature not below 15° C</i>	

SCHEMA TECNICA PRODOTTO

PRODUCT DATA SHEET

STP-551
rev. 5 08/02/11

pagina / page
2 di / of 3

principali specifiche di controllo / main quality specifications

controlli / checks	descrizione dei controlli / description of the checks	mezzo o metodo di controllo <i>check mean or method</i>
aspetto visivo <i>visual checks</i>	colorazione secondo campioni approvati - integrità dei pezzi - pulizia dei pezzi <i>colouring as approved samples - integrity and cleaning of the pieces</i>	visivo come campioni a specifica visual as samples
forza apertura <i>top opening force</i>	0,5 - 2,5 Kg. (a seconda delle colorazioni) <i>0,5 - 2,5 Kg. (depending on colours)</i>	apertura simulata con dinamometro digitale <i>opening simulation with digital dynamometer</i>
prova di tenuta <i>leakage test</i>	Nessuna perdita rivelata: - dopo test in campana sottovuoto a 0,6 bar per 30" <i>No leakage detected:</i> - after practical test of vacuum tightness cap/bottles at 0,6 bar for 30"	vuotometro acqua colorata tappo avvitato <i>vacuum gauge coloured water cap closed</i>

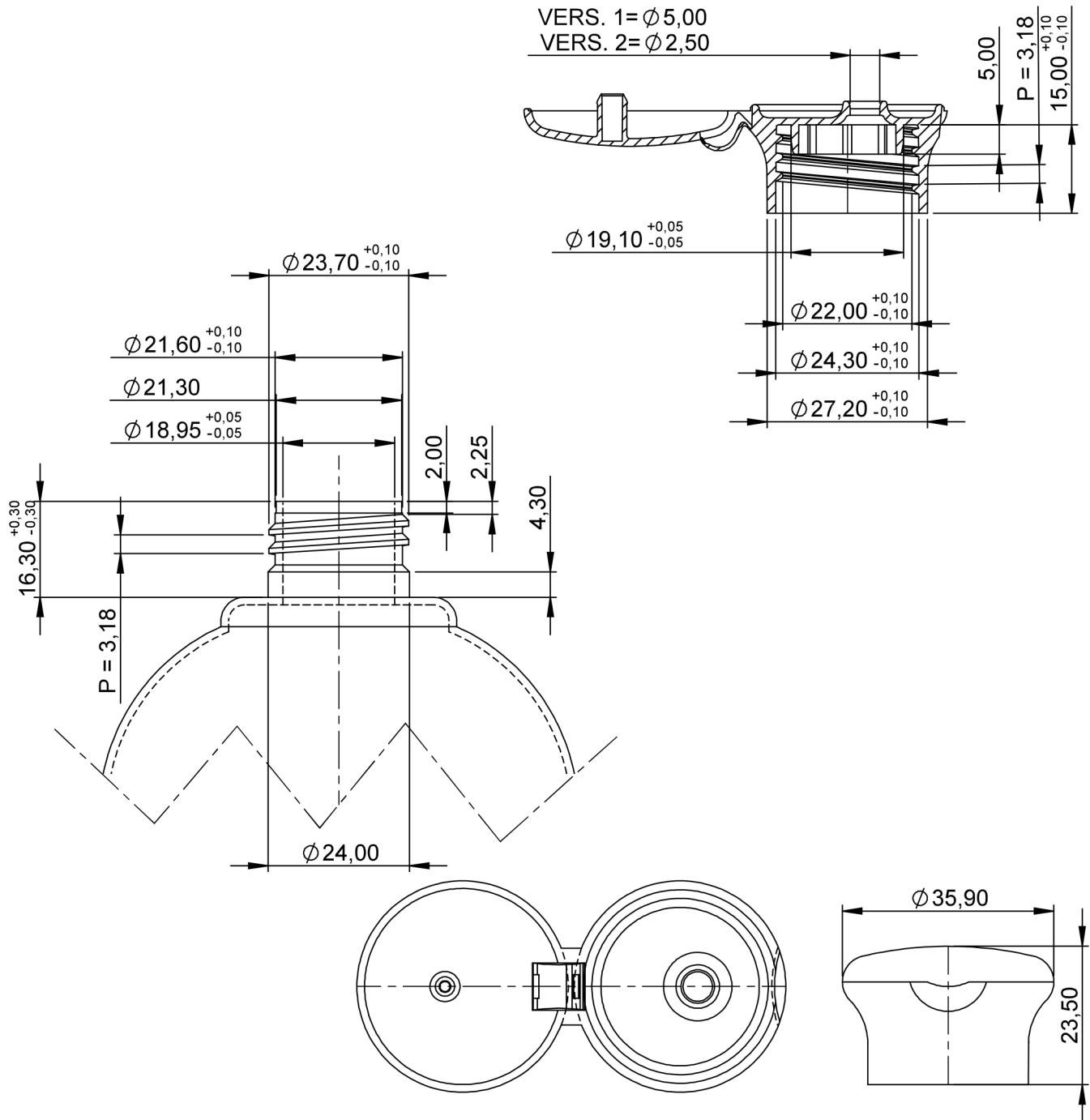

TUTTE LE QUOTE SONO ESPRESSE IN MM
ALL DIMENSIONS ARE EXPRESSED IN MM

SCALA 1:1
SCALE 1:1

01	MODIFICATO PESO DA 5,60 GR. IN 5,90 GR. / WEIGHT CHANGED FROM 5,60 GR. INTO 5,90 GR.	Z.G.	15/03/2007						
N°	Modifica/Revision	Verifica/Verify	Data/Date						
	<table border="1"> <tr> <td>Materiale Material</td> <td>Peso Weight</td> <td>Dis. da Drawn by</td> </tr> <tr> <td>PP COP</td> <td>5,90 GR.</td> <td>Z.G.</td> </tr> </table>	Materiale Material	Peso Weight	Dis. da Drawn by	PP COP	5,90 GR.	Z.G.	Art. 551	
Materiale Material	Peso Weight	Dis. da Drawn by							
PP COP	5,90 GR.	Z.G.							
Denominazione / Denomination TAPPO FUNGHETTO FLIP-TOP Ø24/410 CON ANELLO DI TENUTA MUSHROOM FLIP-TOP CAP Ø24/410 WITH SEALING RING			Data Date 19/11/2004						

LA RIPRODUZIONE E LA REALIZZAZIONE DEL PROGETTO QUI ESTESO E' SOGGETTA ALLA ESPRESSA AUTORIZZAZIONE SCRITTA DELL'AUTORE (LEGGE 22.04.1941 N°633 - DIRITTO D'AUTORE - ART. 99)

THE COPY AND THE REALISATION OF THIS PROJECT CAN BE REALISED ONLY WITH THE WRITTEN AUTHORISATION OF THE AUTHOR (LAW 22.04.1941 N°633 - COPYRIGHT - ART. 99)